



АДМИНИСТРАЦИЯ  
ЧАЙКОВСКОГО ГОРОДСКОГО ОКРУГА  
УПРАВЛЕНИЕ  
ЗЕМЕЛЬНО-ИМУЩЕСТВЕННЫХ  
ОТНОШЕНИЙ

ул. Ленина, д. 67/1, г. Чайковский, Пермский край, 617760  
Тел/факс: (34241) 4-73-75  
E-mail: uzio@chaykovsky.permkrai.ru  
ОКПО 35288925 ОГРН 1185958071562  
ИНН/КПП 5959002592/595901001

15.05.2023 № 02-01-06-01-2173

На № \_\_\_\_\_ от \_\_\_\_\_

**О предоставлении решения**

ООО «Газпром трансгаз  
Чайковский»  
Приморский бульвар, д. 30,  
г. Чайковский, 617760

Чайковский отдел  
Управления Росреестра  
по Пермскому краю

Правовое управление  
администрации Чайковского  
городского округа

**РЕШЕНИЕ № 227  
о размещении объектов**

г. Чайковский,  
Пермский край

**Управление земельно-имущественных отношений администрации Чайковского городского округа**, в лице начальника Управления **Елькиной Ларисы Александровны**, действующей на основании Положения об Управлении земельно-имущественных отношений администрации города Чайковского, утвержденного решением Думой Чайковского городского округа от 19 декабря 2018 г. № 99,

разрешает **Обществу с ограниченной ответственностью «Газпром трансгаз Чайковский»** (ИНН 5920000593, ОГРН 1025902030780, адрес: 617760, г. Чайковский, Приморский бульвар, д. 30, телефон: 8 (342) 413 36 83, e-mail: 24310@ptg.gazprom.ru) размещение объекта: **«Линии связи, линейно-кабельные сооружения связи и иные сооружения связи, для размещения которых не требуется разрешение на строительство»**, на землях, государственная собственность на которые не разграничена, номер кадастрового квартала 59:12:0260000, из состава земель населенных пунктов, площадью 470 кв.м.,

на срок: **бессрочно**,  
местоположение: **Пермский край, г. Чайковский, п. Прикамский.**

Приложение: **схема предполагаемых к использованию земель или части земельного участка.**

Начальник Управления  
земельно-имущественных отношений  
администрации Чайковского городского округа



Утверждена  
**Распоряжением**  
**Управлением земельно-имущественных отношений**  
**администрации Чайковского городского округа**  
**Пермского края**

(наименование документа об утверждении, включая наименования  
органов государственной власти или органов местного  
самоуправления, принявших решение об утверждении схемы или  
подписавших соглашение о перераспределении земельных участков)  
от \_\_\_\_\_ № \_\_\_\_\_

**Схема расположения земельного участка или земельных участков  
на кадастровом плане территории**

Система координат: МСК-59, зона 1

Условный номер земельного участка: <u>          </u> (указывается в случае, если предусматривается образование двух и более земельных участков)		
Метод формирования СРЗУ: <b><u>Формирование из земель</u></b>		
Номер кадастрового квартала: <b><u>59:12:0260000</u></b>		
Территориальная зона: <b><u>Зоны рекреационного назначения - зона озелененных территорий общего пользования (Р1)</u></b>		
Адрес: <b><u>Пермский край, г. Чайковский, п. Прикамский</u></b>		
Разрешенное использование участка: <b><u>Предоставление коммунальных услуг (код 3.1.1)</u></b>		
Категория земель: <b><u>Земли населенных пунктов</u></b>		
Площадь земельного участка <b><u>470 м<sup>2</sup></u></b> (указывается проектная площадь образуемого земельного участка, вычисленная с использованием технологических и программных средств, в том числе размещенных на официальном сайте федерального органа исполнительной власти, уполномоченного Правительством Российской Федерации на осуществление государственного кадастрового учета, государственной регистрации прав, ведение Единого государственного реестра недвижимости и предоставление сведений, содержащихся в Едином государственном реестре недвижимости, в информационно-телекоммуникационной сети «Интернет» (далее - официальный сайт), с округлением до 1 квадратного метра. Указанное значение площади земельного участка может быть уточнено при проведении кадастровых работ не более чем на десять процентов)		
Обозначение характерных точек границ	Координаты, м (указываются в случае подготовки схемы расположения земельного участка с использованием технологических и программных средств, в том числе размещенных на официальном сайте. Значения координат, полученные с использованием указанных технологических и программных средств, указываются с округлением до 0,01 метра)	
	X	Y
1	2	3
1	375607.25	1280086.19
2	375599.63	1280112.07
3	375564.01	1280102.09
4	375565.17	1280098.17
5	375587.22	1280104.32
6	375595.78	1280081.05
1	375607.25	1280086.19





59:12:0260000

:3У1

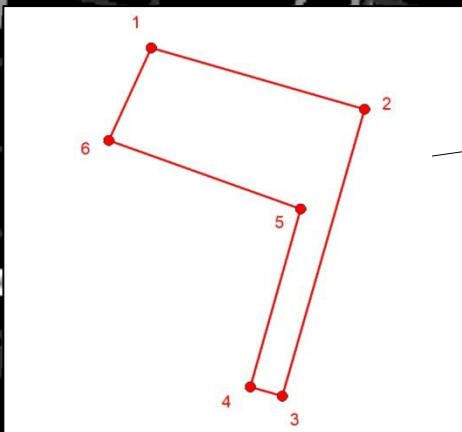

Карта – врезка № 1

Масштаб: 1:2500

